

お客様各位

株式会社タカチ電機工業

## 製品仕様変更のご案内

拝啓 貴社益々ご清栄のこととお慶び申し上げます。平素は格別のお引き立て賜り厚く御礼を申し上げます。この度、フィンガーガード『HF-G90』の仕様変更がございますのでご案内申し上げます。つきましては下記資料をご参照の上、社内及びお客様へ伝達して頂きますようお願い申し上げます。急遽のご案内となり誠に申し訳ございませんが、何卒ご理解ご協力の程よろしくお願いいたします。

敬具

記

■ 仕様変更対象型番：HF-G90

■ 仕様変更内容

### 従来品の外観

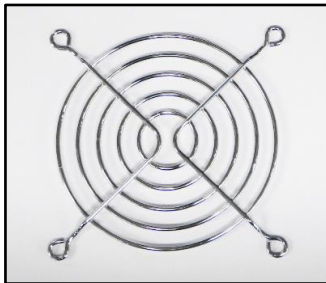

鉄線が5本

### 変更品の外観

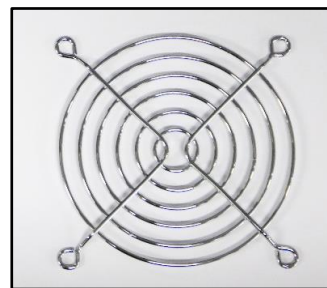

鉄線が6本

### 従来品の寸法

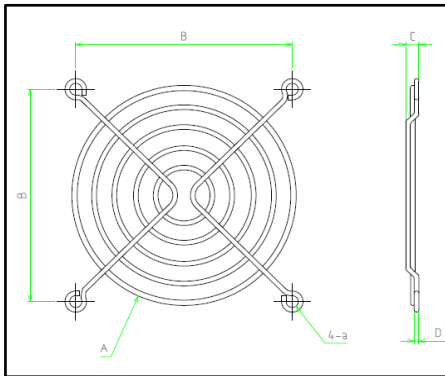

### 変更品の寸法

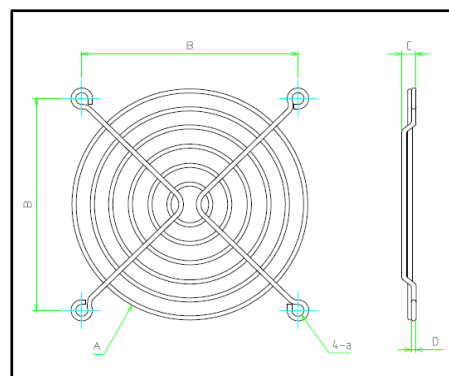

### 変更箇所

型番	A	B	C	D	a	表面処理	標準価格
HF-G 90	85.5	82.5	5	1.8	M4用	ニッケルクロームメッキ	▼ 210

HF-G 90	90	82.5	5.5	1.8	M4用	ニッケルクロームメッキ	▼ 210
---------	----	------	-----	-----	-----	-------------	-------

- 変更の理由：購入元のデザイン変更のため。
- 変更の時期：現在庫が無くなり次第順次切り替えになります。
- 2019-2020総合カタログからの型番の変更はございません。

★ ご不明な点などございましたら、お手数ですが営業部担当までお問い合わせ下さい。

標準品：TEL：048-222-5430

FAX：048-222-5502

E-mail：info@takachi-el.co.jp

加工品：TEL：048-222-7640

FAX：048-222-7652

E-mail：custom@takachi-el.co.jp

以上